

スカート背面図 (1:5) △
(入線孔位置)

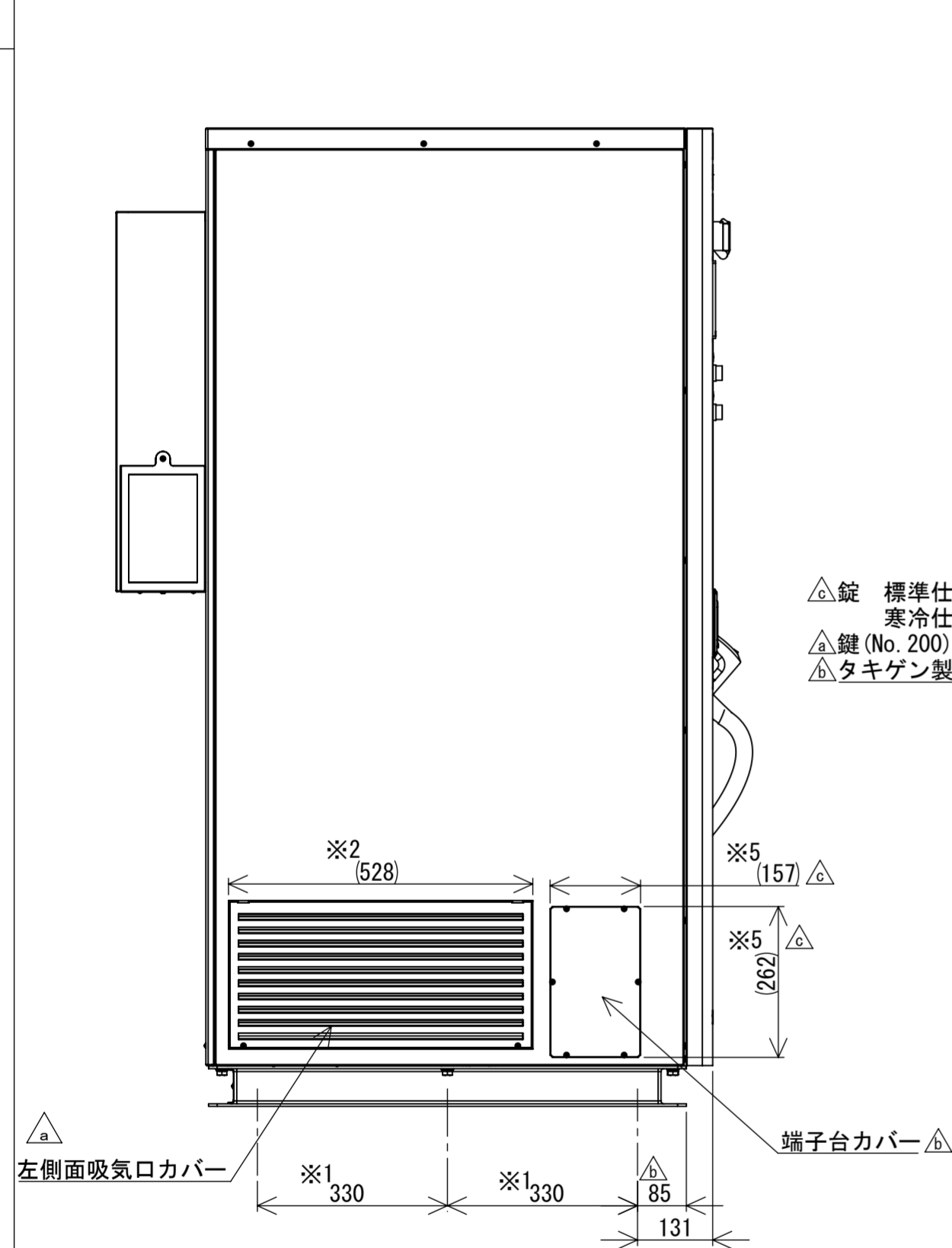

- △ 錠 標準仕様 (A-494-S-4)
寒冷仕様 (A-1494-S-4)
- △ 鍵 (No. 200)
- △ タキゲン製

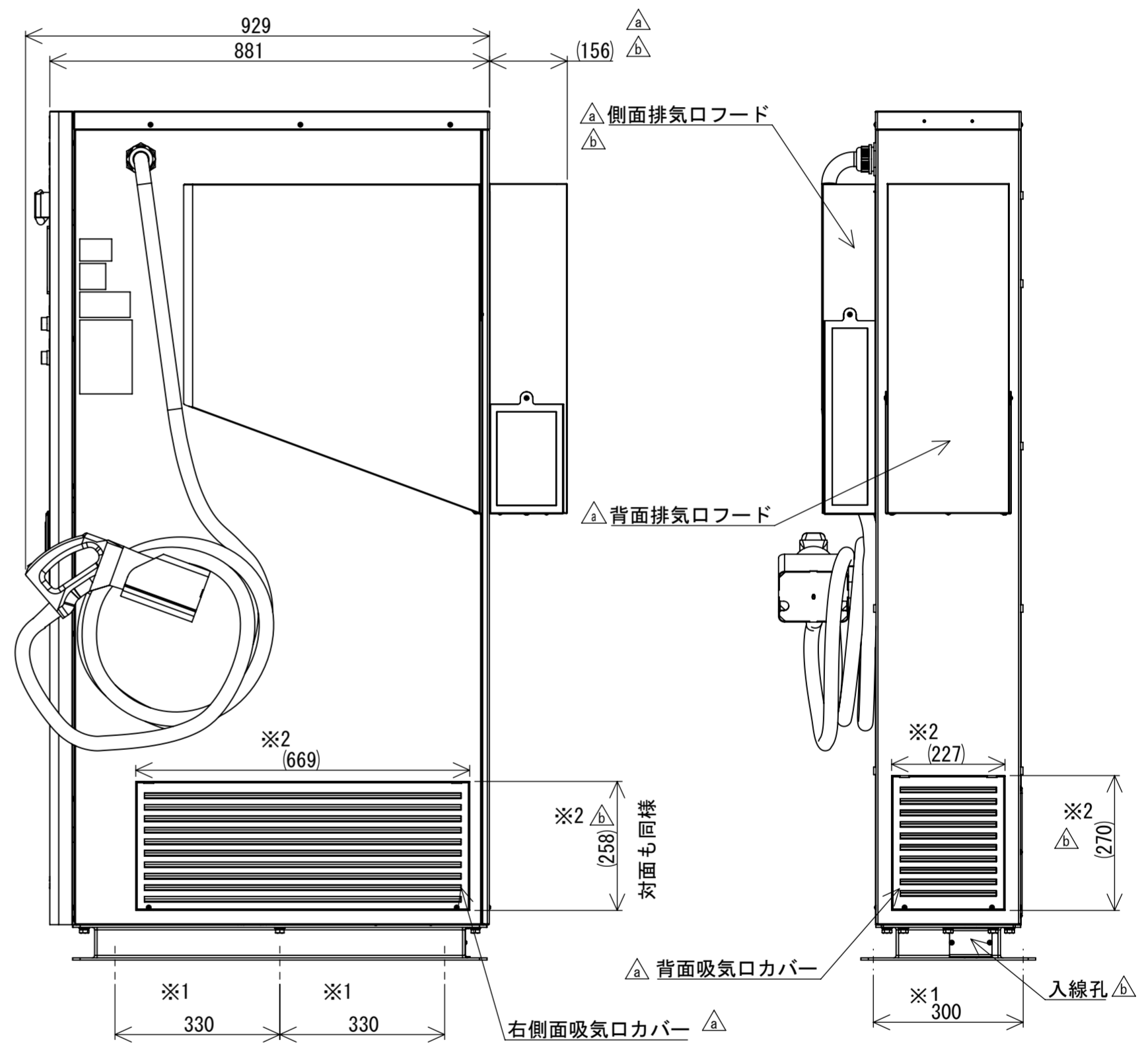
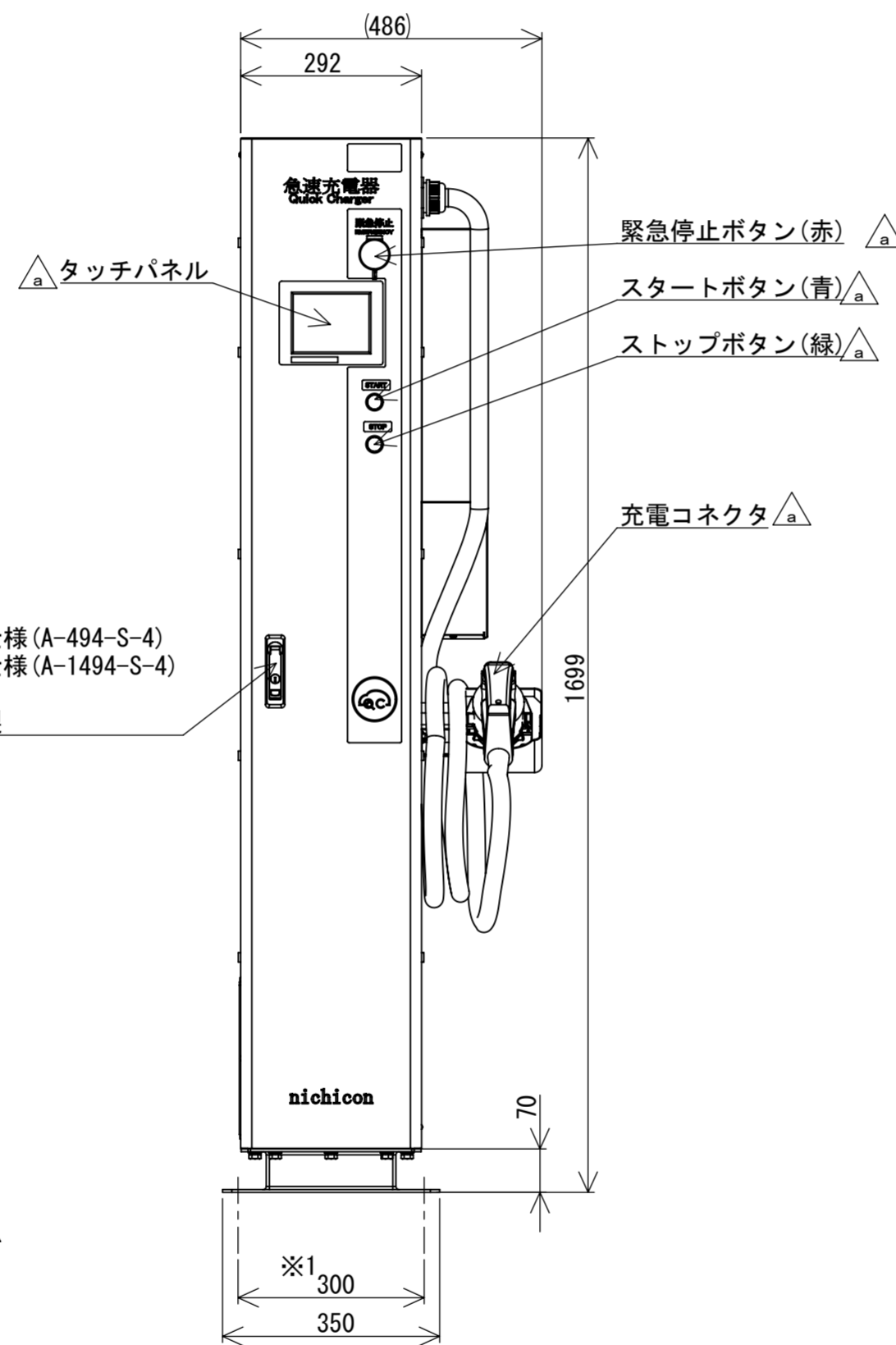

- (注記)
- △ ※1 アンカーボルトピッチ
 - ※2 吸気口寸法
 - △ ※3 アンカーボルト穴径
 - △ ※4 入線孔寸法
 - △ ※5 端子台カバー寸法

記号	訂正記事 (REVISION)	年月日 (DATE)	設計 (DESIGN)	検図 (CHECK)	照査 (CONFIRM)	承認 (APPROVE)
△	スカートの形状変更	2020.12.1	桂	西村	西村	河野
△	寒冷地仕様製品追加 スカート上面図および背面図の寸法追加 端子台カバー寸法追加	2020.09.26	桂	西村	西村	河野
△	×10か所 寸法変更・追記、部品名称・底面図追記、注記追記	2017.02.21	谷口	-	-	三ツ矢
△	部品名称、寸法追記	2016.12.08	谷口	-	-	三ツ矢
	新規	2016.09.29	谷口	-	-	三ツ矢

材質 (MATERIAL)	処理 (TREAT)	品番 (PART No.)	NQC-TC5030 (標準仕様) NQC-TC5030-C (寒冷仕様) △
-	-	名称 (TITLE)	外形図
第3角法	尺度 (DIMENSION) 1:10	作成日付 (DATE) 2016.09.29	図番 (Dwg. No.) HD160929Q1

ニチコン株式会社